



РУБИН®

AGM-U 12-100

Свинцово-кислотная батарея с регулируемым клапаном

Свинцово-кислотные AGM аккумуляторы РУБИН используют передовую технологию абсорбирующего стеклянного волокна, которая позволяет достичь высокой энергоемкости и надежности. Герметичный и прочный корпус из ABS пластика и система рекомбинации газов (VRLA) значительно увеличивают срок службы и защищают от утечек, что позволяет использовать аккумуляторы в закрытых помещениях и делает их более безопасными и долговечными.

В AGM аккумуляторах РУБИН используются передовые материалы, которые придают аккумуляторам высокую стойкостью к циклическому заряду и разряду, что значительно увеличивает их срок службы и дополнительно обеспечивают высокую производительность в любых условиях.



Спецификация

- Номинальное напряжение (В)... 12
- Количество банок 6
- Длина (мм) 331±1
- Ширина (мм) 173±1
- Высота (мм) 215±1
- Высота полная (мм)..... 220±1
- Вес аккумулятора (кг)..... 30

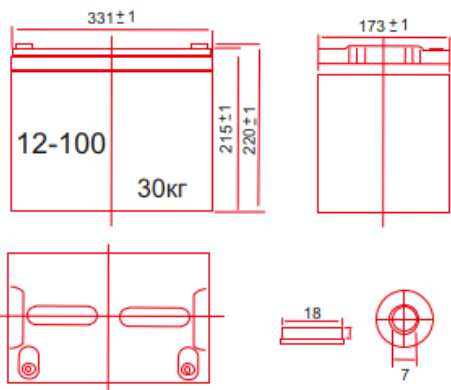

Конструкция батареи

Компонент	Полож. пластина	Отр. пластина	Корпус	Крышка	Защитный клапан	Клеммы	Сепаратор	Электролит
Материал	Диоксид свинца	Свинец	ABS пластик		Каучук	Медь	Стекло-волокно	Серная кислота

Технические характеристики

- Срок службы..... До 10 лет
- Номинальная емкость при 25°C
- 20 часов разряд (5.2А 10.8В)..... 104 А/ч
- 10 часов разряд (10А 10.8В)..... 100 А/ч
- 5 часов разряд (17.4А 10.5В)..... 87 А/ч
- 1 час разряд (63.5А 9.6В) 63.5 А/ч
- Внутреннее сопротивление полностью заряженной батареи при 25° 6 мΩ
- Макс. разрядный ток при 25°C 800А(5с)
- Саморазряд при 20°C, не более..... 3%/мес.
- Напряжение зарядки в буферном режиме при 25°C от 13.6В до 13.8В
- Напряжение зарядки в циклическом режиме при 25°C от 14.4В до 14.7В

Общие характеристики

- Технология AGM эффективно рекомбинирует до 99% выделяемых газов в аккумуляторе;
- Не требует долива воды или электролита;
- Нет ограничений для воздушных перевозок;
- Обладают длительным сроком службы как в циклическом так и буферном режимах работы;
- Компьютерное моделирование решетки из свинца и кальциевого олова позволяет получать энергии высокой плотности;
- Работают в широком диапазоне температур, сохраняя при этом высокий уровень энергоэффективности;
- Низкий саморазряд;
- Корпус батареи выполнен из прочного и негорючего ABS пластика;

Сферы применения

Альтернативная энергетика

Источники бесперебойного питания

Медицинское оборудование

Электрические кресла-коляски

Зарядные характеристики

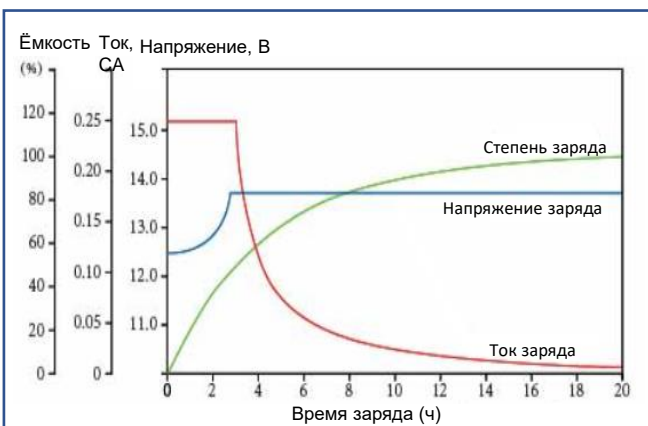

Срок службы в циклическом режиме работы

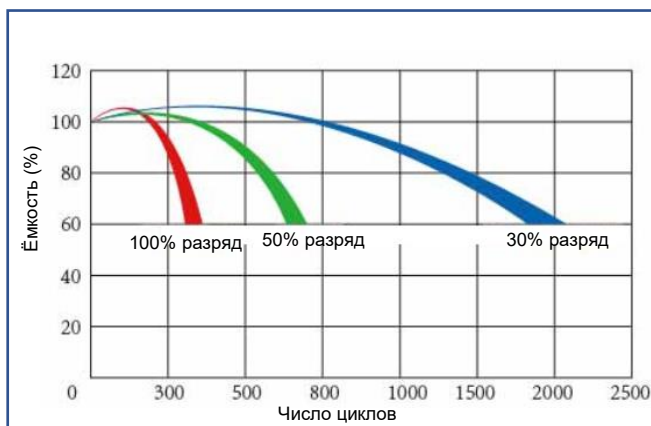

Саморазрядная характеристика

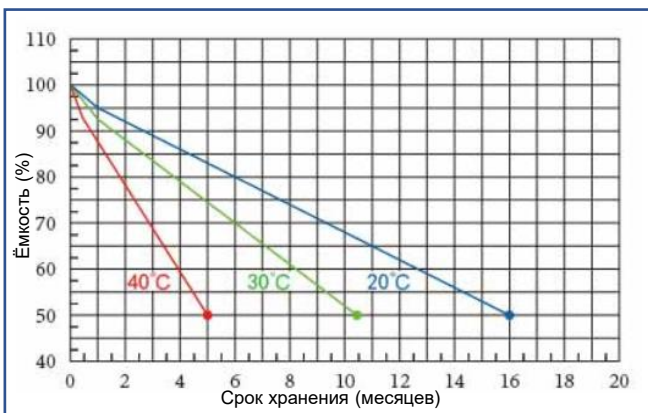

Срок службы в буферном режиме работы

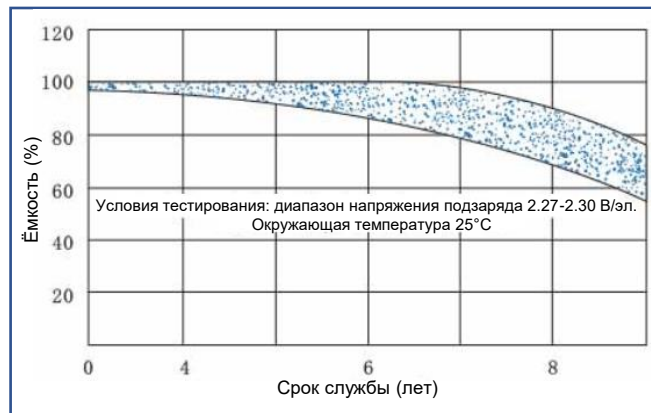

Требования к эксплуатации и хранению

- Каждые три месяца рекомендуется проводить тренировочный заряд. Методика проведения тренировочного заряда:
 1. Дать разрядиться аккумулятору полностью до отключения Источника Бесперебойного Питания (ИБП) не отсоединяя аккумулятор.
 2. Отсоединить аккумулятор от ИБП и заряжать его зарядным устройством на протяжении 24 часов под напряжением зарядки 14.4 – 15.0 В.
 3. Подсоединить заряженный аккумулятор к ИБП для дальнейшей эксплуатации.
- Срок службы аккумулятора зависит от количества циклов, глубины разрядов, температурного режима и других факторов.
- Если аккумулятор не эксплуатируется, заряжайте его по крайней мере раз в полгода!
- Хранение осуществляется в упаковке производителя в закрытых помещениях с естественной вентиляцией при температуре окружающего воздуха от -10°C до +30°C и относительной влажности воздуха не выше 90%.
- При хранении допускается укладка аккумуляторов друг на друга но не более 4 рядов по высоте.

Примечание

- Дата производства указана на корпусе изделия.
- Гарантия 12 месяцев.